

64<TAIL WHEELS>尾輪関係

☆MODEL SFSA SOLID

(FAA APPROVED商品)

#64-SFSA114(1-1/4"(31.75)スプリング幅)	¥59,700
#64-SFSA112(1-1/2"(38.10)スプリング幅)	¥59,700
#64-SFSA-TB(交換用タイヤ)	¥19,200

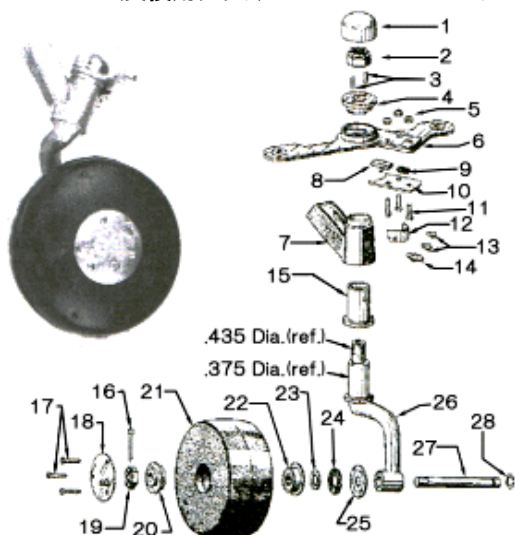

☆MODEL SFA P8A

(FAA APPROVED商品)

#64-SFS114(1-1/4"(31.75)スプリング幅)	¥65,980
#64-SFS112(1-1/2"(38.10)スプリング幅)	¥65,980
#64-SFS-TU(専用チューブ(交換用))	¥3,840
#64-SFS-TI(専用タイヤ(交換用))	¥7,800

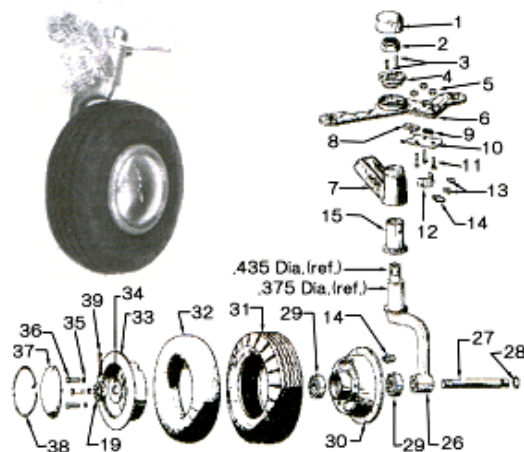

※ SFSAはソリッドラバータイヤ(6.50"X2.50")タイプで重量は6lbs(2.7Kg)です。SFAタイプは空気入れタイヤで、8"(2.80/2.50X4)重量は7lbs(3.15Kg)です。これらの商品は双方共にFAA認証商品です。

☆MC TAIL WHEELS

#64-MC006(6"ソリッドラバータイヤタイプ)	¥ 43,500
#64-MC008(8"空気入タイヤタイプ)	¥ 57,900
#64-MC101(6"ソリッドタイヤ)	¥ 18,600
#64-MC102(8"チューブ)	¥ 7,780
#64-MC103(8"タイヤ)	¥ 3,840



※ MATCO社の商品です。尾輪荷重は450lbs(203Kg)まで可能です。テールスプリングは1-1/4"及び1-1/2"の併用アームとなっていますのでどちらの幅のスプリングも使用可能です。6"ソリッドラバータイプはナイロンホイール使用。8"空気入タイプはアルミホイールを使用しています。

☆RANS TAIL WHEELS(MODEL S-6)

#64-RTA312	¥42,900
------------	---------

※ RANS社のS6等に使用されている商品です。テールスプリングは1-3/4"(44.45)、ソリッドラバータイヤタイプです。

#64-RTR315	¥18,700	(1"チューブ取付キット)
#64-RTR313	¥16,800	(7/8"(22.22)チューブ用)

※ RANS社のS-12及びS-14等に使用されている商品です。軽量ライトホイール用ですので、QUICKSILVERを始めとするあらゆる機体のテールスキッドに使用可能です。ホイールアームの取付は7/8"(22.22)用ですが、QUICKSILVER等の1"テールスキッドに取付ける場合は1"用取付けキットをお求め下さい。

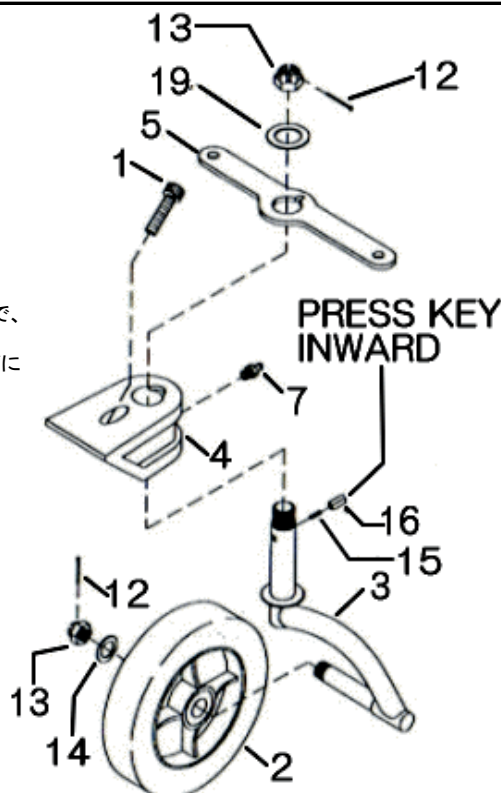
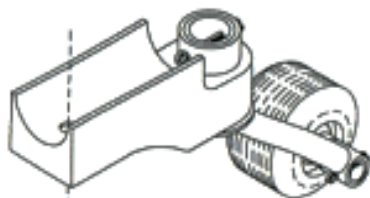

これらの尾輪関係のセットにはコネクタースプリング関係及び尾輪板バネは含まれておりませんので、希望のタイプを別ページよりお求め下さい。