

# 27<TOOLS>工具関係／ROTAX ENGINE

## ★FAN WRENCH(ファンベルトレンチ)

#02-876-357 ..... ¥3,700

※Rotax447-503等に使用するFan Beltの交換及びシム交換などをする時に使用するRotax純正専用工具です。

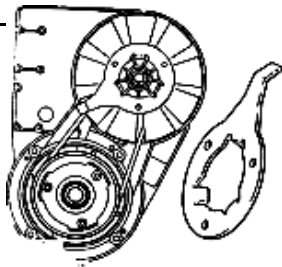

## ★PULLER KIT (フライホイール抜き工具)

#27-05953 ..... ¥28,930

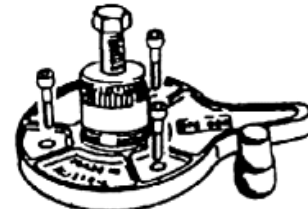
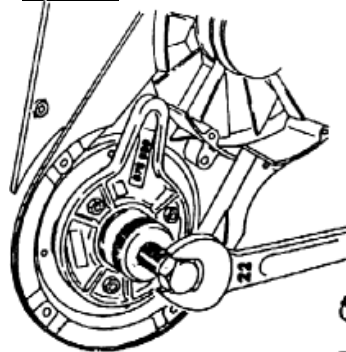

商品番号	商品	価格
02-876-066	プーラー	¥13,930
02-876-081	プレート	¥15,360
02-876-402	キャップ	¥7,900
02-940-580	ボルト	¥180 (1本)

※これらはRotax377. 447. 503. 582エンジンのフライホイールを抜く為の専用工具です。#27-13051はこれらが全て含まれたコンプリート商品です。  
※Rotax277に使用する場合は上記のセットでは対応出来ませんのでお問合せ下さい。

## ★PISTON PIN EXTRACTOR

#02-877-091 ..... ¥70,130

※全てのRotaxエンジンに使用出来るピストンピン及びゲージレスベアリング等の脱着に使用するRotax純正専用工具です。この工具を使用する事によりゲージレスベアリングの脱着が容易に行うことが出来ます。ピストン交換等のRotaxエンジンのオーバーホールには欠かせない工具です。

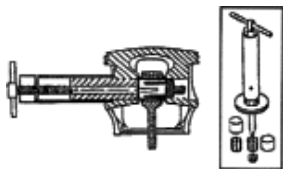

## ★BEARING PULLER ASSY(ベアリング抜きプーラー関係)

※ROTAXエンジンのオーバーホール等でクランクシャフトのベアリングを抜く場合に使用するプーラー関係です。エンジンタイプによってはPTO(ギアボックス側)サイドとMAG(電装側)サイドのベアリングは大きさが異なります。

商品番号	商品	数	価格
02-977-490	プーラーリング	1	¥11,730
02-876-569	デスタンスリング	1	¥24,450
02-276-025	ハーフリング	2	¥23,560 (1ヶ)

※ハーフリングは2ヶ必要です。

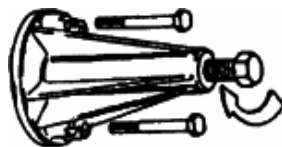

商品番号	商品	数	価格
02-977-490	プーラーリング	1	¥11,730
02-876-569	デスタンスリング	1	¥24,450
02-977-475	ハーフリング	2	¥18,390 (1ヶ)

※ハーフリングは2ヶ必要です。

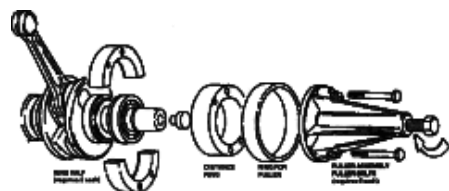

#832-209(6206)のベアリングを抜く場合

商品番号	商品	数	価格
02-876-298	プーラー本体	1	¥31,950
02-940-755	プーラーボルト	1	¥6,540
02-841-201	ボルト	4	¥470 (1本)

※基本ベースセット

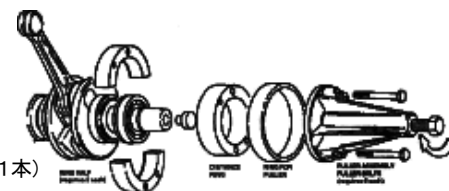

#832-231(6207)のベアリングを抜く場合

商品番号	商品	数	価格
02-840-681	ボルト	2	¥300 (1本)
02-977-480	リング	1	¥15,670
02-876-890	ハーフリング	2	¥18,680 (1ヶ)

※ボルト及びハーフリングは2ヶ必要です。



● AバージョンGear Box(932-091)のベアリングを抜く場合に使用

商品番号	商品	数	価格
02-840-681	ボルト	2	¥300 (1本)
02-977-480	リング	1	¥15,670
02-876-890	ハーフリング	2	¥18,680 (1ヶ)

※ボルト及びハーフリングは各2ヶ必要です。

● BバージョンGear Box(932-820)のベアリングを抜く場合に使用

